





<ご注意!!> 危険ですので本体にもたれ掛ないでください。破損及び転倒の恐れがあります。十分にご注意ください。お子様が扉の上に乗ったり、本体の上に乗らないように充分気を付けてください。







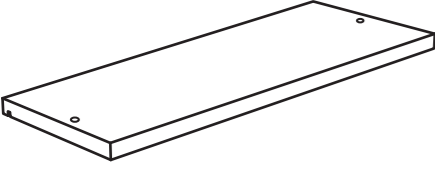
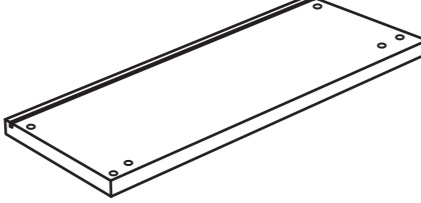
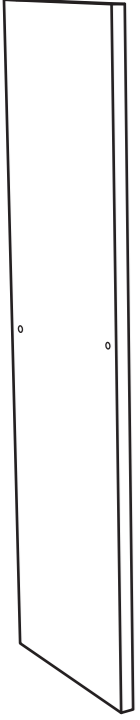
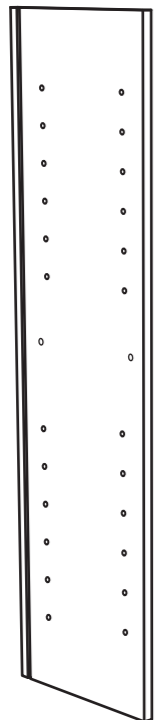
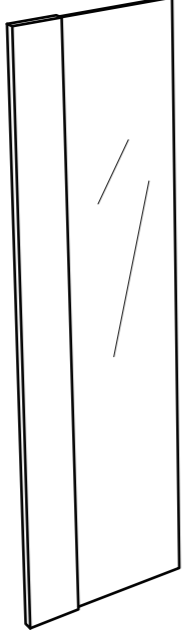
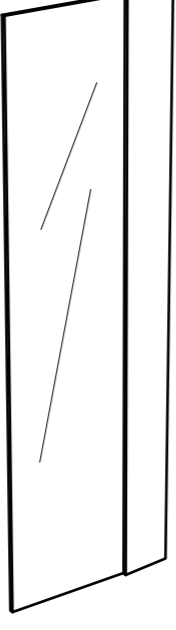
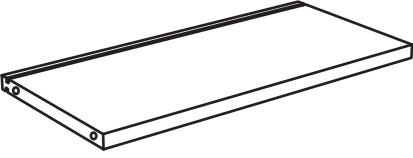
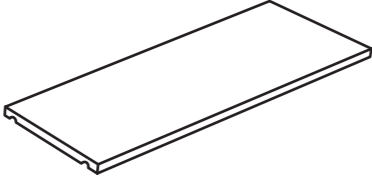
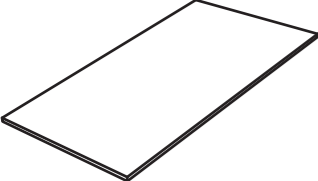

<使用上のご注意>
 ※天災等の不可抗力やお客様のお取り扱い上の不注意・不平等な修理・改造による故障・破損等は保証致しかねます。
 ※必ず水平な場所に設置してください。

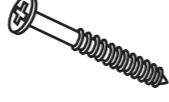
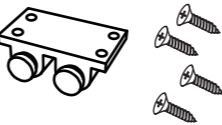
<組立上のご注意>
 ※組立では、床に布やカーペットのあるところで行い、商品や床・既存の家具等に傷が入らないよう、ご注意ください。
 ※最後にビスがきちんと締まっているかどうかご確認ください。

 ジェイ・ケイ・プラン(株)
 フリーダイヤル
 0120-331-335

■ 部材明細 ● 下記の部品が揃っているか御確認ください。

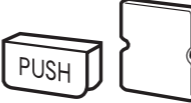
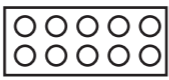
①天板×1 	②底板×1 
③左側板×1 	④右側板×1 
⑤左扉×1 	⑥右扉×1 
⑦固定棚×1 	⑧可動棚×2 
⑨背板×4 	⑩ジョイナー×2 

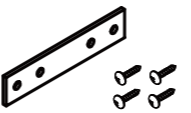
A.ビス×8 (予備+1) 	B.マグネットラッチ×1 
C.木ダボ×4 	D.金ダボ×1 
E.プッシュピン×2 	F.回転ピン×2 
G.金棚ダボ×8 (予備+1) 	H.プッシュ金具×2 
I.ビス隠しシール×6 (予備+2) 	J.ボンド×1 
K.横揺れ防止具×4組 	L. I字プレート×2 



ガラス扉の組立

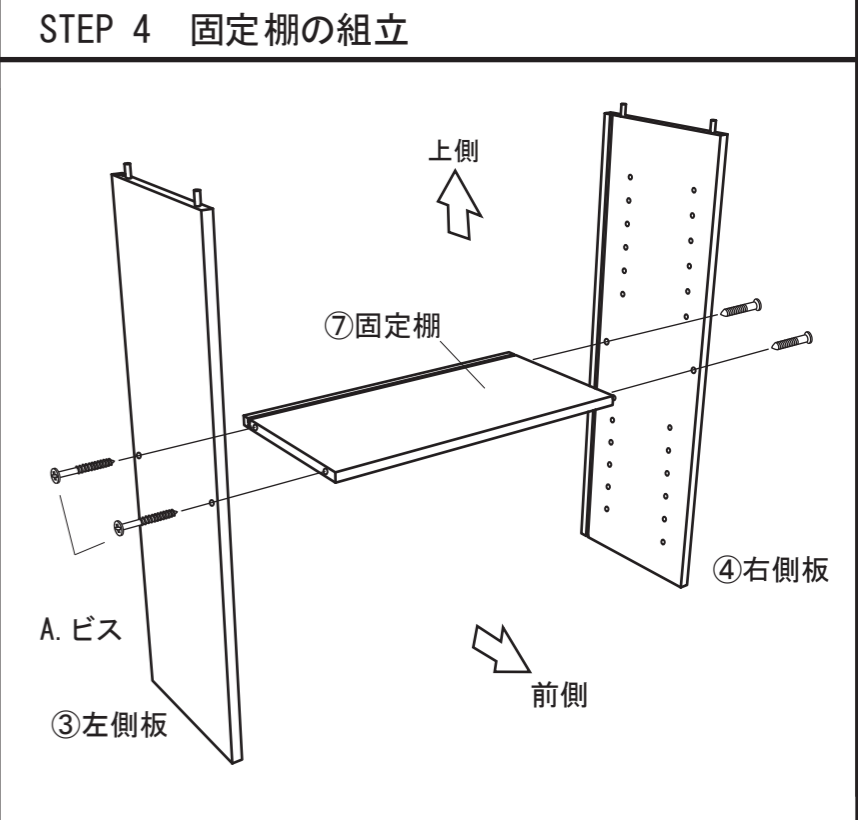
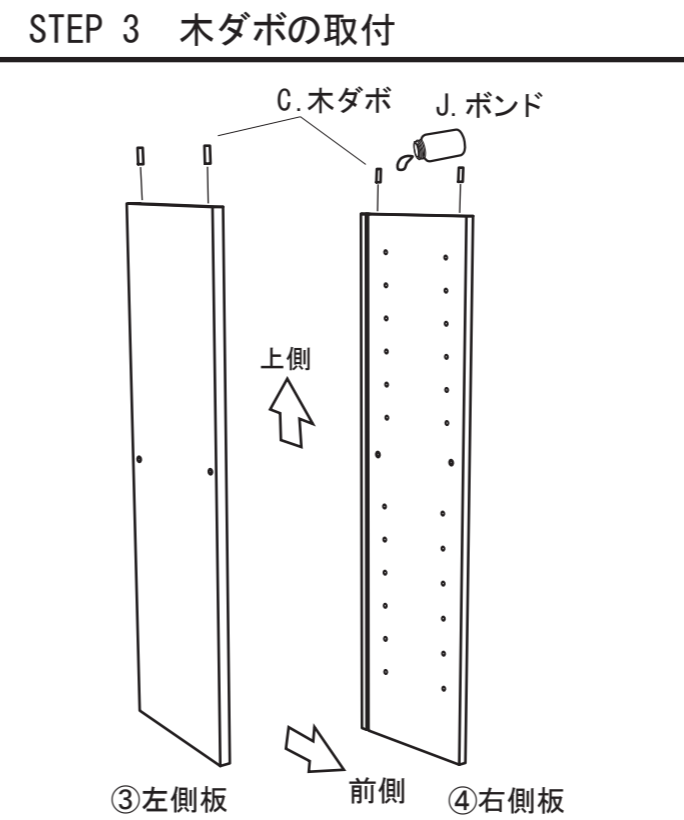
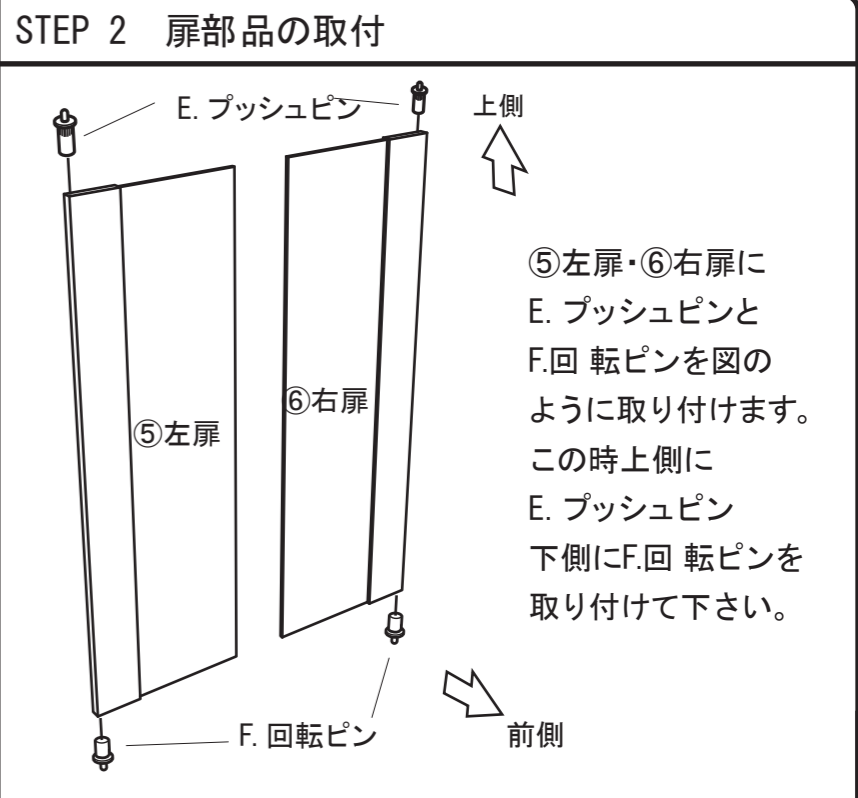
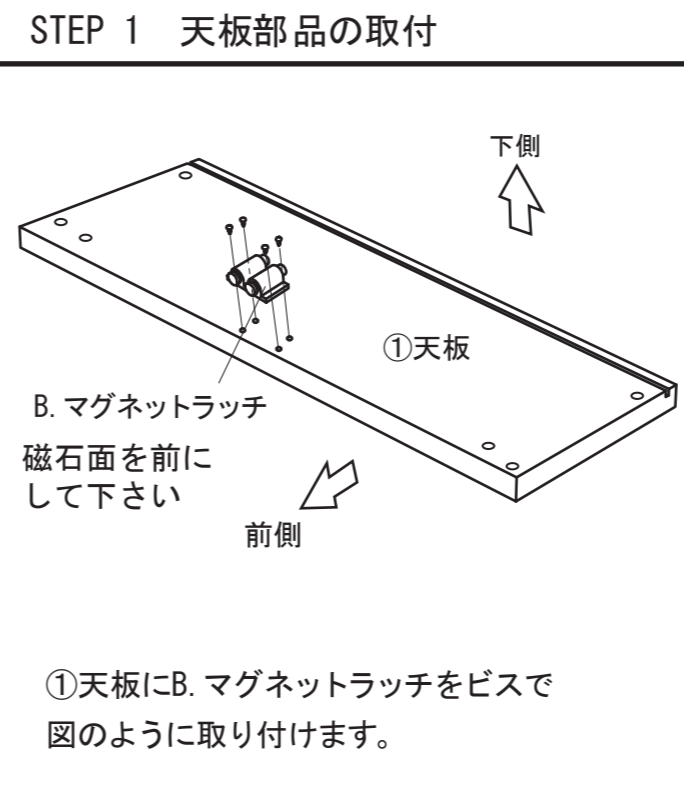

STEP 5 天板・背板の組立

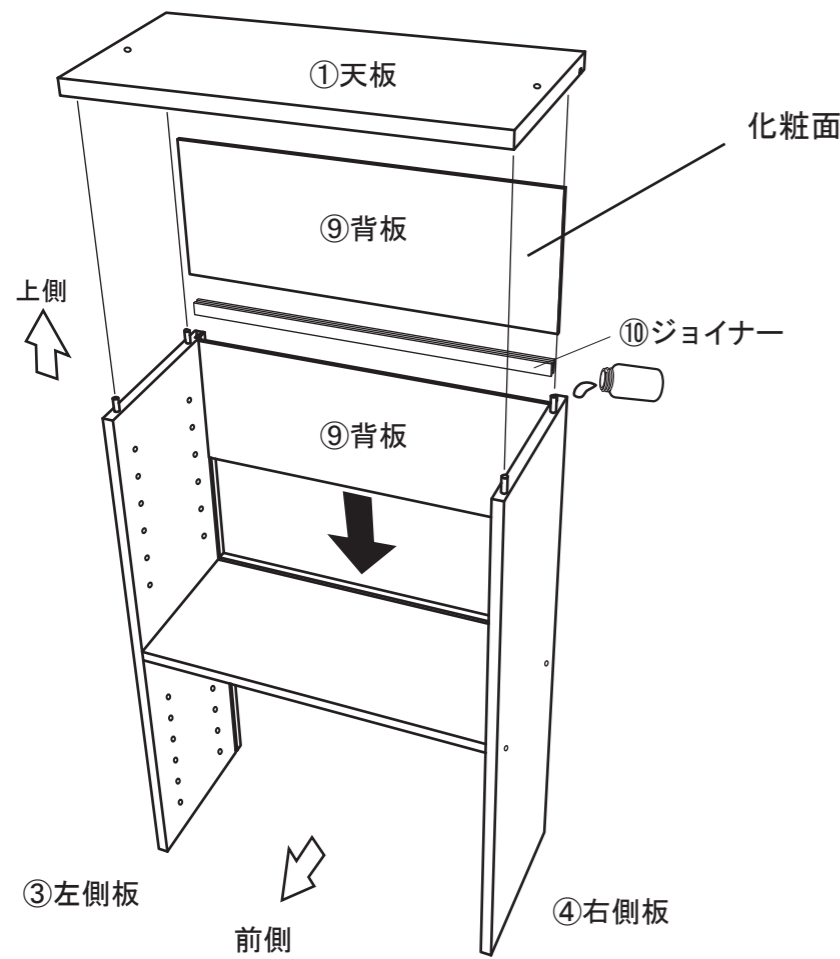

STEP4で組み立てた、
③左側板・④右側板の
溝に⑨背板・⑩ジョイナー
・⑨背板の順に差し込み
ます。
次に①天板をJ. ボンドで
組み立てます。

STEP 6 底板・背板の組立

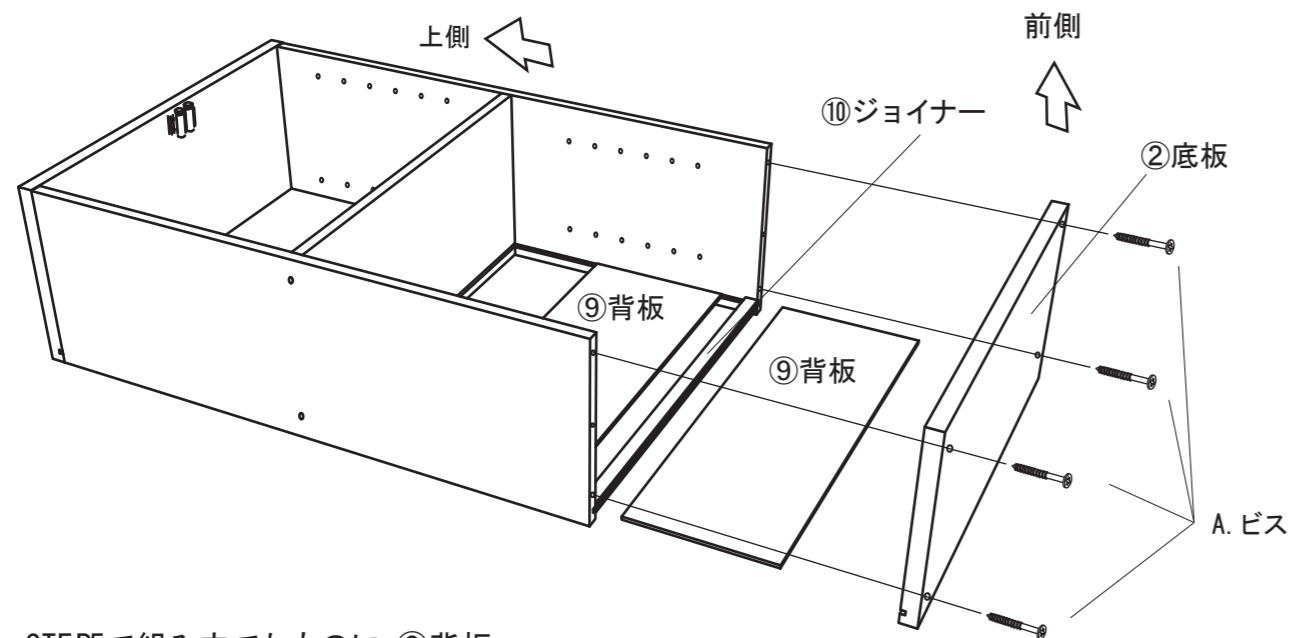

STEP5で組み立てたものに、⑨背板・
⑩ジョイナー・⑨背板の順に差し込みます。
次に②底板をA. ビスで組み立てます。

STEP 7 可動棚の取付

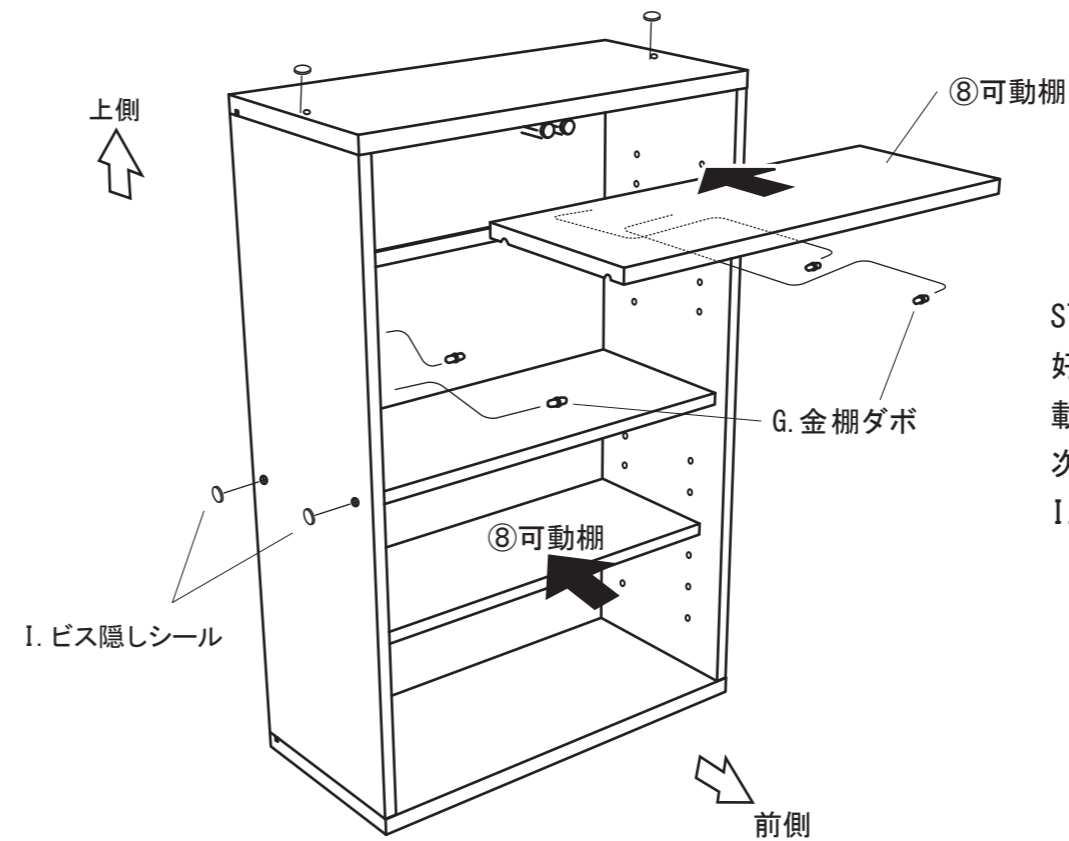

STEP6で組み立てたものに、G. 金棚ダボを
好みの位置に差し込み、その上に⑧可動棚を
載せます。
次にビス頭が見えている所に
I. ビス隠しシールを貼り付けます。

STEP 8 扉の取付と横揺れ防止用具の取り付け

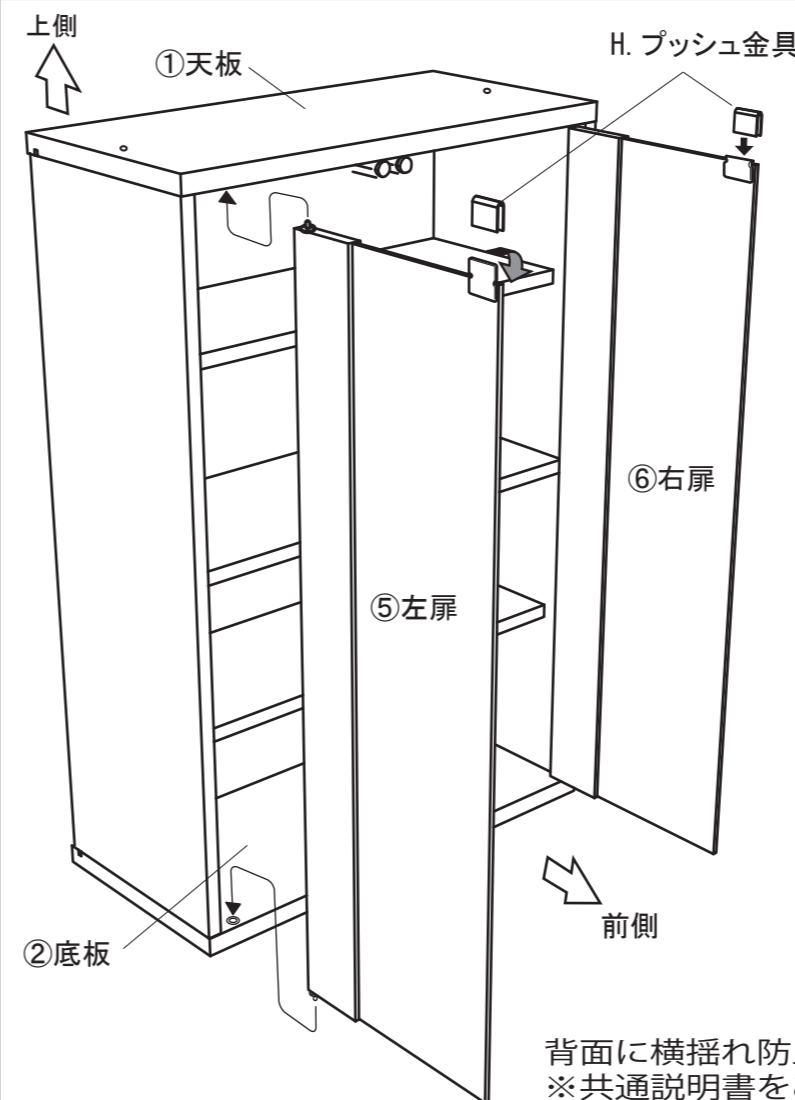

STEP7で組み立てたものに、STEP2で部品を
取り付けた、⑤左扉・⑥右扉を②底板の穴に
F. 回転ピンを差し込み、E. プッシュピンを押し
込みながら、①天板の穴にはめ込みます。
次にプッシュ金具のスポンジをガラス中央上に
折り曲げるように貼り付けます。
そこに金具をはめ込み完成です。

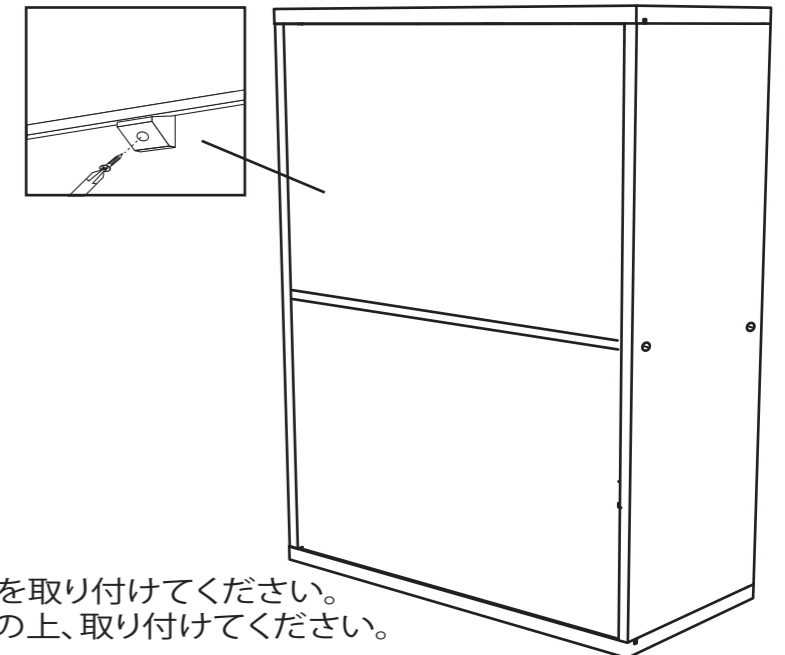

背面に横揺れ防止用具を取り付けてください。
※共通説明書をご確認の上、取り付けてください。

横揺れ防止具の取付け

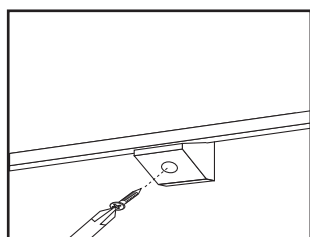

商品背面に横揺れ防止具を取り付けます。
差込やすい部分に差し込んでいただき、
付属のネジで取り付けてください。
商品により背面の形状が異なります。(図例 FR-045)

スタッキング方法

商品を2個積み重ねてご使用の場合は、以下の手順を必ず行ってください。
金ダボは1商品に一つ、I字プレートは1商品に2枚付属されています。

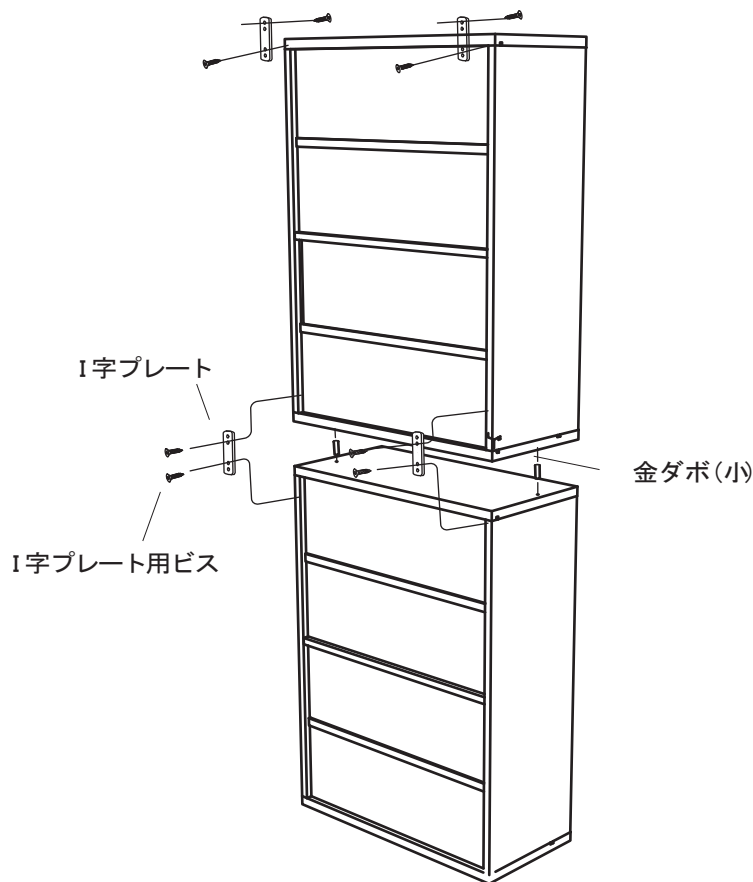

組み立てた商品の天板に余っている金ダボを差込スタッキングします。
次にI字プレートで上下を固定します。更に上に置いた商品と壁をI字プレートで留めます。
取り付けのない場合転倒や落下の恐れがございます。

商品を3個以上積み重ねることはしないで下さい。



右商品は下台専用となりますので、上段でのご使用はおやめください。
引出し付ガラスキャビネット (FR-050)