



HKZ 正座椅子

 お買い上げいただきありがとうございます。
ご使用前に、この取扱説明書を必ずお読み下さい。

 十分検査しておりますが、万一不良などがございましたら
お手数ですが下記へご連絡ください。

株式会社 ホームテイスト
兵庫県神戸市東灘区本山南町 8-6-26 東神戸センタービル 13 階
TEL 078-413-3787



●安全にご使用いただくために



注意



禁止

 	<p>リクライニング部の 段階調節時には、 ギア部に触れないでください。 ケガの原因</p>	 	<p>指定人員以上の人数で 使用しないでください。 壊れケガの原因</p>
 	<p>直射日光や高温多湿な 場所は避けてください。 布地の変質・変色の原因に なります。</p>		<p>改造・不当な修理は しないでください。 壊れケガの原因</p>
	<p>小さなお子さまの使用は ケガのないようご注意 ください。</p>	 	<p>椅子の上に立ち上がったり、 立ったままもたれ掛かったり しないでください。 転倒ケガの原因</p>
 	<p>火気（ストーブ・コンロなど） を近付けないでください。 火災の原因</p>	 	<p>正しい姿勢でご使用ください。 正座等両足を座面に乗せた ままリクライニング状態に すると、転倒しケガの原因に なります。</p>

お手入れ方法

汚れをとるときは、乾いた布で拭いてください。汚れのひどいときは、中性洗剤をしみ込ませた布を固くしぼったもので汚れを落としてから乾いた布で拭いてください。ベンジン、シンナー、アルコール、歯磨き粉又は、化学ぞうきんの使用は変色や色はげの原因になりますので絶対におやめください。

この度はお買い上げ頂きありがとうございます。
付属のフェルトを下記の図のように貼ってからご使用ください。
更に畳などで使用する場合はカーペットなどを敷いてご使用ください。

付属フェルト貼り付け位置

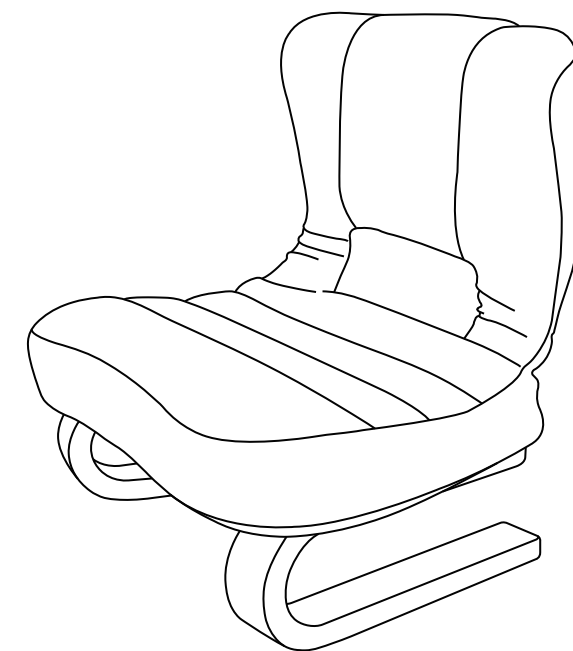
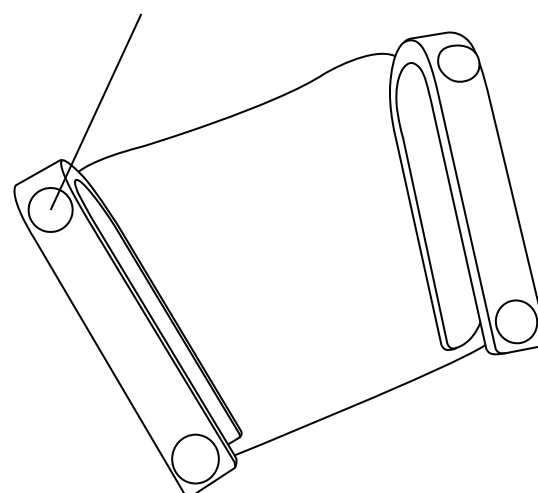

HKZ 正座椅子 組立説明書

リクライニングについて

リクライニングはフラット時を含め 3 段切換えになっていますので
①～③のお好みの角度でご使用いただけます。

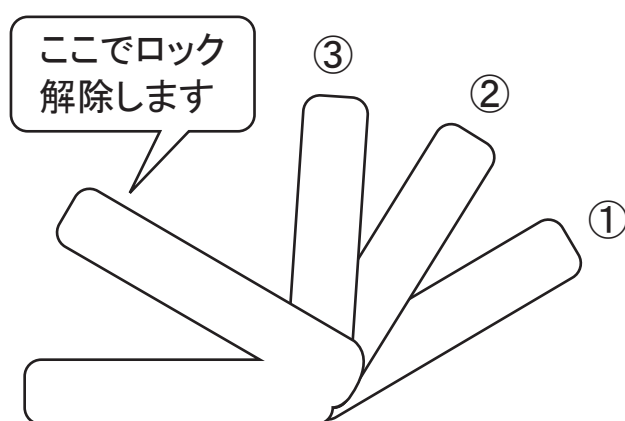

背部の固定

①の状態から背を起し「カチッ」と音がした所で止めますと固定できます。

①に戻すには

背部を前方に押し込むとロックが解除され①の状態に戻せます。

- 家具の上に立ったり(図A)、とんだり、踏み台がわりに使ったり、不安定な体勢で腰掛けたりしないでください。安定をくずし、倒れてケガをすることがあります。特に後ろに体重をかけ、後ろ足に荷重をかける座り方(図B)は避けてください。商品の一部に負担がかかり破損するおそれがあります。
- 背部と座部を利用してお子様のシーソー遊びやギア一部の上に座ったり、飛び跳ねたりすることは絶対に避けてください。
- (図C)の状態にして矢印の方向には絶対に荷重をかけないでください。
- 可動部に手などはさまないように気をつけてください。
- 畳やフローリング等のご使用になる場合は、床を傷つけることもありますので、市販の傷防止ゴムパッドやフェルト等のご使用をお勧めします。
- 家具を移動する時は、落としたり倒したりして、ものを壊したり、ケガをすることがないように、手でしっかり持って運んでください。
- 家具の上に、加熱したなべ・やかん等を直接置かないでください。
- 安全の為、破損、変形した家具は使用しないでください。

